

SPARE PARTS LIST • ERSATZTEILLISTE • RESERVDELSLISTA

Divator Harness

Divator Trageeinrichtung

Divator Bärstall



© **2013 Interspiro AB, Sweden.** This publication contains or refers to proprietary information which is protected by copyright. All rights are reserved. This publication may not be copied, photocopied, reproduced, translated, or converted to any electronic or machine-readable form in whole or in part without prior written approval from Interspiro.

© **2013 Interspiro AB, Schweden.** Diese Veröffentlichung enthält oder verweist auf firmeneigene Informationen, die urheberrechtlich geschützt sind. Alle Rechte vorbehalten. Diese Veröffentlichung darf ohne vorherige schriftliche Genehmigung von Interspiro weder ganz noch teilweise kopiert, fotokopiert, reproduziert, übersetzt oder in jedwede elektronische oder maschinenlesbare Form gebracht werden.

© **2013 Interspiro AB, Sverige.** Denna publikation innehåller och refererar till äganderättsligt material som är upphovsrättsskyddat. Alla rättigheter förbehålles. Denna publikation får inte kopieras, fotokopieras, reproduceras, översättas eller konverteras till någon elektroniskt eller maskinellt läslig form helt eller delvis utan föregående skriftligt medgivande från Interspiro.

READ BEFORE USE

1. Only holders of a valid **INTERSPIRO SERVICE CERTIFICATE** may carry out service and repairs on **INTERSPIRO** breathing equipment. Unauthorized service may result in malfunction and users relying there on could sustain severe respiratory injury or death.
2. When using the spare part list always refer to the equipment's **SERVICE MANUAL** in regard to procedure and handling of the spare parts assembly and function.
3. Changes to this document – necessitated by typographical errors, inaccuracies of current information or improvements and changes of equipment – may be done at any time and without prior notice.
4. The **NOTE** column is used for short descriptions of the spare part, for example dimensions or number of included sub components. For example "10 x 336 100 437" indicates that this is a multi-pack that consists of 10 pieces of the single component 336 100 437.
5. The service kits contain replacement items used for preventive maintenance.
6. Always refer to **WWW.INTERSPIRO.COM** for product or document updates and for service bulletins.

VOR GEBRAUCH LESEN

1. Nur Personen mit einem gültigen **INTERSPIRO-WARTUNGSZERTIFIKAT** dürfen Wartungs- und Reparaturarbeiten an **INTERSPIRO**-Atemschutzausrüstung durchführen. Nicht autorisierte Wartungsarbeiten können zu Fehlfunktionen der Ausrüstung führen und können bei Benutzern zu schweren respiratorischen Problemen oder zum Tod führen.
2. Beachten Sie bei der Verwendung der Ersatzteilliste stets die **SERVICEANLEITUNG** der jeweiligen Ausrüstung hinsichtlich der Vorgehensweise bei Montage und Funktion der Ersatzteile.
3. Änderungen an diesem Dokument – aufgrund von Tippfehlern, Ungenauigkeiten der aktuellen Informationen oder Verbesserungen und Änderungen der Ausrüstung – sind jederzeit vorbehalten.
4. Die Spalte **NOTIZ** wird für Kurzbeschreibungen der Ersatzteile verwendet, z. B. für Abmessungen oder Nummern eingeschlossener Komponenten. So gibt z. B. "10 x 336 100 437" an, dass es sich um ein Paket handelt, das 10 x die Einzelkomponente 336 100 437 enthält.
5. Die Wartungssätze enthalten Austauscherteile für vorbeugende Wartung.
6. Produkt- oder Dokumentaktualisierungen sowie Wartungsinformationen finden Sie auf unserer Website **WWW.INTERSPIRO.COM**.

LÄS FÖRE ANVÄNDNING

1. Endast innehavare av giltigt **INTERSPIRO SERVICE-CERTIFIKAT** får utföra service och reparation av **INTERSPIRO** andningsutrustning. Obehörig service kan medföra felfunktion och därmed allvarliga personskador och dödsfall.
2. Vid användning av reservdelslistorna ska apparatens **SERVICEMANUAL** alltid konsulteras rörande förfarande och hantering av reservdelar samt funktion.
3. Ändringar kan företas i detta dokument när som helst utan förvarning om de är nödvändiga på grund av typografiska fel, felaktigheter i informationen eller beroende på förbättringar eller förändringar av utrustningen.
4. Kolumnen **NOT** används för kort beskrivning av reservdelen, t.ex. mått eller antal komponenter som ingår. 10 x 336 100 437 betyder t.ex. att det är flerförpackning som består av 10 delar av den enskilda komponenten 336 100 437.
5. Servicesatserna innehåller utbytesdelar för förebyggande underhåll.
6. Besök alltid **WWW.INTERSPIRO.COM** för uppdateringar av produkter och dokumentation samt för service-meddelanden.

CONTENTS • INHALT • INNEHÅLL

DIVATOR HARNESS • DIVATOR TRAGEEINRICHTUNG • DIVATOR BÄRSTÄLL..... 6

DIVATOR HARNESS • DIVATOR TRAGEEINRICHTUNG • DIVATOR BÄRSTÄLL

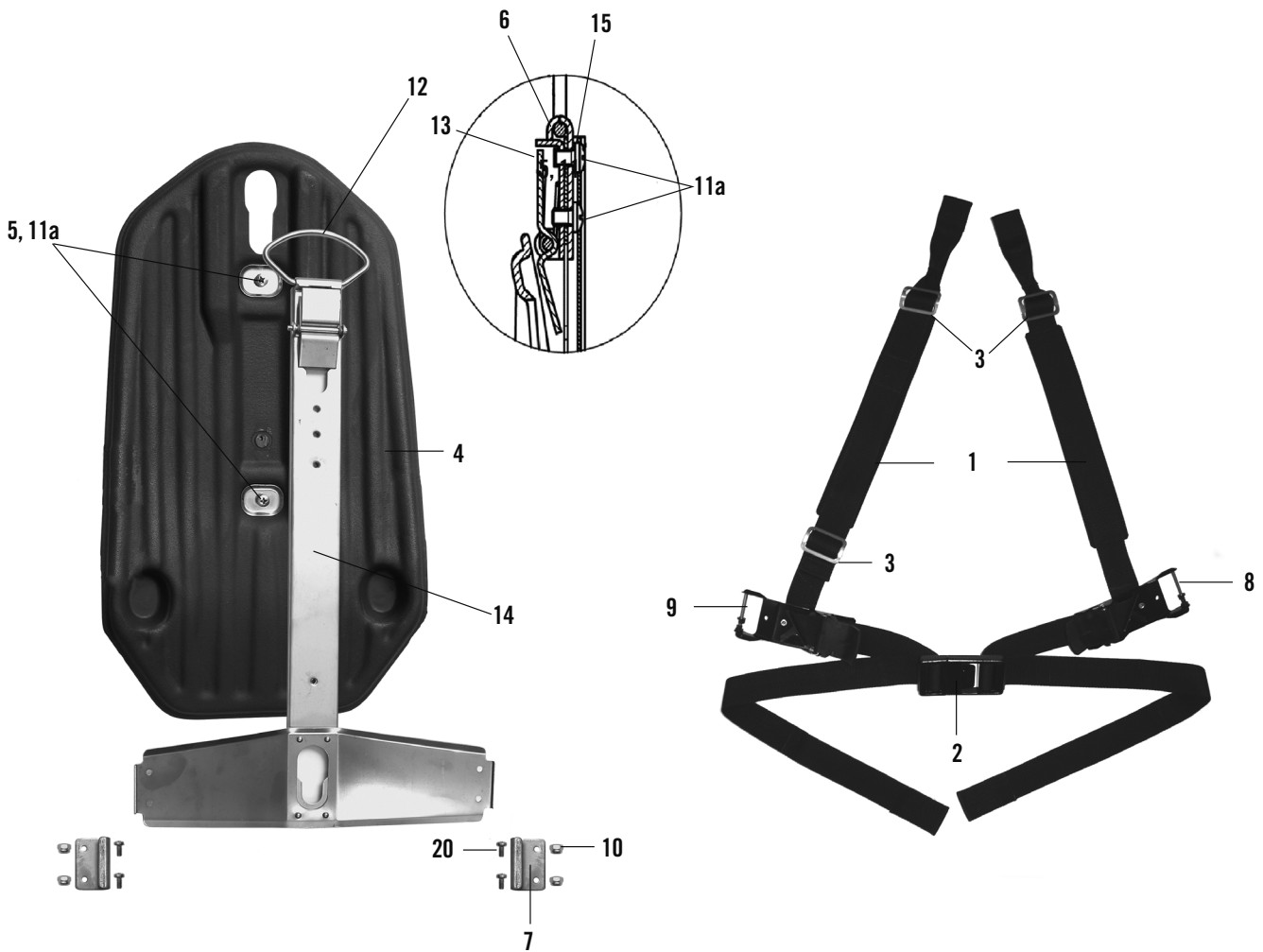

Divator Pro Harness
Divator Pro Trageeinrichtung
Divator Pro bärställ

Single Cylinder kit
Einzelflaschensatz
Satz für singelflaske

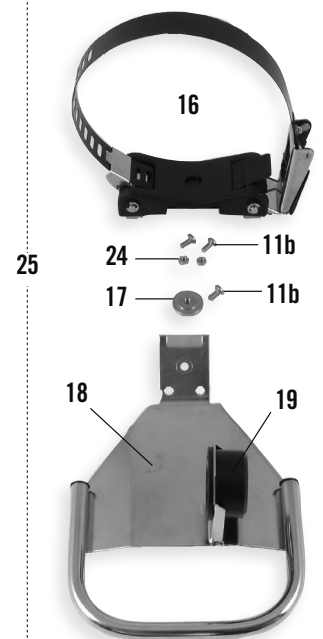
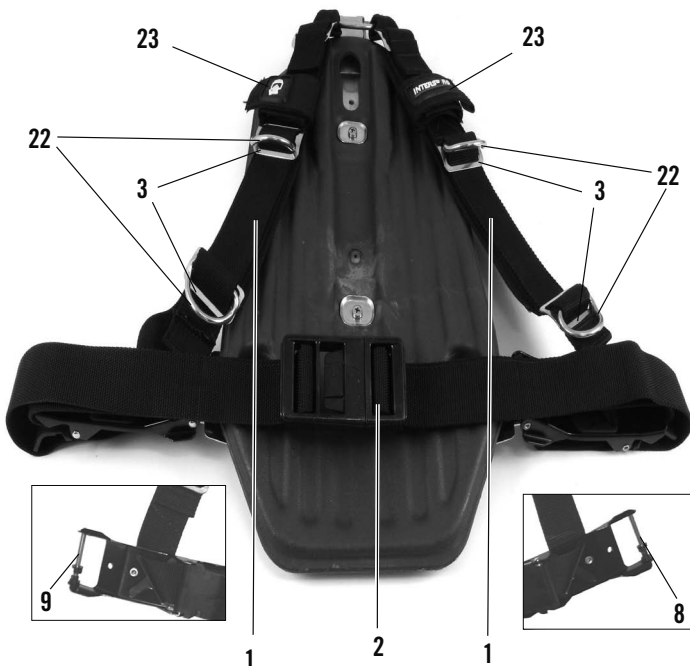

#	ORDER NO. BESTELLNR. ORDERNR.	DESCRIPTION	BESCHREIBUNG	BESKRIVNING	NOTE / NOTIZ / NOT
1	460 190 524	Shoulder straps, left&right	Schultergurte, links&rechts	Axelremmar, vänster&höger	
2	346 190 112	Hip belt buckle assy.	Hüftgurtschnalle Einheit	Spänne till höftbälte	
3	460 190 373	Webbing buckle	Gurtbandschnalle	Remspänne	2 x 336 100 115
4	460 190 590	Backplate	Trageplatte	Ryggplatta	
5	460 190 302	Clamping plate	Spannplatte	Klämplatta	10 x 336 100 691
6	460 190 572	Hook	Haken	Hake	
7	460 190 573	Hook	Haken	Hake	
8	346 190 318	Buckle assy. left	Schnalle links kpl.	Spänne, vänster	
9	346 190 319	Buckle assy. right	Schnalle rechts kpl.	Spänne, höger	
10	336 190 453	Locking nut	Sicherungsmutter	Låsmutter	10 x 336 900 184
11a	460 190 575	Screw	Schraube	Skruv	10 x 941 217 323
11b	346 190 190	Screw	Schraube	Skruv	10 x 941 217 325
12	336 100 572	Strap separator hook	Gurthalter	Banddelningsögla	
13	460 190 191	Locking arm assy	Verriegelungsarm kpl.	Låsarm	
14	336 190 585	Cylinder bracket	Flaschentragekreuz	Fästskena för flaska	Excl/Exkl/Exkl. #6, 11-13, 15
15	336 190 261	Washer	Unterlegscheibe	Brincka	10 x 944 482 146
16a	336 190 575	Cylinder strap, single 100-140mm	Flaschenspanneinheit, einzel 100-140mm	Flaskband, enkel 100-140mm	
16b	336 190 828	Cylinder strap, single 140-183mm	Flaschengurt, einzel 140-183mm	Flaskklämma, enkel 140-183mm	
17	460 190 576	Threaded washer	Gewindescheibe	Gängad bricka	
18a	336 190 836	Handle, single 100-140mm	Haltegriff, Einzel 100-140mm	Handtag, enkel 100-140mm	Incl/Einschl/Inkl. #19
18b	336 190 838	Handle, single 140-183mm	Haltegriff, Einzel 140-183mm	Handtag, enkel 140-183mm	Incl/Einschl/Inkl. #19
19	460 190 597	Rubber bushing	Gummiauflage	Gummibussning	
20	460 190 574	Screw	Schraube	Skruv	10 x 941 217 287
21	30 643-51	Octopus hose holder kit	Oktopusschlauchhaltersatz	Octopus slang, hållarsats	
22	30 636-51	D-ring angled 40mm	D-Ring abgewinkelt 40mm	D-ring vinklad 40mm	4 x 30 636-01
23	460 190 923	BCW velcro holder spare kit	BCW-Kletthalter, Ersatzteilgarnitur	BCW kardborrbandshållare reservsats	pair/paar/par
24	336 190 250	Nut	Mutter	Mutter	10 x 941 680 314
25a	336 190 837	Single cylinder mounting kit Single cylinder 100-140mm	Einzelflaschen-Montagesatz Einzelflasche 100-140mm	Monteringssats enkelflaska Enkelflaska 100-140mm	Incl/Einschl/Inkl. #11 (x3), 16a, 17, 18a, 19, 24 (x2)
25b	336 190 839	Single cylinder mounting kit Single cylinder, 140-183mm	Einzelflaschen-Montagesatz Einzelflasche 140-183mm	Monteringssats enkelflaska Enkelflaska 140-183mm	Incl/Einschl/Inkl. #11b (x3), 16b, 17, 18b, 19, 24 (x2)

INTERSPIRO

www.interspiro.com

CENTRAL EUROPE

AUSTRIA

INTERSPIRO GesmbH www.interspiro.de

Feldbacher Str. 3 A-8200 GLEISDORF AUSTRIA

TEL +43 (0)311 236 133 FAX +43 (0)311 236 133 22 E-MAIL info@interspiro.at

GERMANY

INTERSPIRO GmbH www.interspiro.de

Postfach 1220 D-76691 FORST/BADEN GERMANY

TEL +49 (0)7251 8030 FAX +49 (0)7251 2298 E-MAIL info@interspiro.de

SWITZERLAND

INTERSPIRO AG www.interspiro.de

Güterstraße 47 CH-4133 PRATTELN SWITZERLAND

TEL +41 61 827 99 77 FAX +41 61 827 99 70 E-MAIL info@interspiro.ch

THE NETHERLANDS & BELGIUM

INTERSPIRO BV www.interspiro.nl

Operetteweg 35 NL-1323 VK ALMERE NETHERLANDS

TEL +31 (0)36 5363103 FAX +31 (0)36 5384809 E-MAIL info@interspiro.com

NORTH & SOUTH AMERICA

INTERSPIRO Inc. www.interspiro.com

10225 82nd Avenue PLEASANT PRAIRIE WI 53158-5801 USA

TEL +1 262 947 9901 FAX +1 262 947 9902 E-MAIL sales@interspiro.com

UNITED KINGDOM & IRELAND

INTERSPIRO Ltd. www.interspiro.com

7 Hawksworth Road Central Park TELFORD Shropshire TF2 9TU UNITED KINGDOM

TEL +44 (0)1952 200 190 FAX +44 (0)1952 299 805 E-MAIL infouk@interspiro.com

SCANDINAVIA, ASIA/PACIFIC & MIDDLE EAST

SWEDEN

NORDIC & EXPORT SALES DIVISION www.interspiro.com

Box 2853 S-187 28 TÄBY SWEDEN

TEL +46 8 636 51 00 FAX +46 8 636 51 99 E-MAIL info@interspiro.com

MALAYSIA

INTERSPIRO Sdn Bhd www.interspiro.com

NO: 14-A Jalan Tiara 3, Tiara Square, Taman Perindustrian Sime UEP,

47600 Subang Jaya, Selangor MALAYSIA

TEL +603-802 482 21 FAX +603-808 182 21 E-MAIL asiapacific@interspiro.com